



## Documentos das Missões



### Primeiro Passo Imprime

Imprime este documento, uma página por folha. Vais precisar de cada uma das páginas.

As seguintes páginas contêm a "Missão de Treino" e a Missão 1: "Estação Central".

### Segundo Passo

### Organiza a equipa

Escape Team é mais divertido quando jogado com 2-4 jogadores.

Todas as missões têm fases. O código numérico de cada fase deve ser introduzido na aplicação ESCAPE TEAM, por ordem, começando pela Fase 1.

No entanto, recomendamos que espalhes todas as páginas de cada missão sobre a mesa e que trabalhes nelas em paralelo.

### Terceiro Passo Abastece-te

O resumo de cada missão apresenta uma lista dos materiais necessários (tesouras, canetas, etc.). Certifica-te de que tens tudo à mão. Recomendamos que utilizes canetas coloridas e fáceis de distinguir.

Lápis e borrachas também podem ser úteis...

### Quarto Passo Prepara-te

Abre a aplicação ESCAPE TEAM. A história do jogo é contada através de mensagens de áudio. Alguns sons vão notificar-te de novas pistas, por isso, ativa o som\* no teu dispositivo. Na app, seleciona a missão e começa a aventura.

\*Se usas iPhone, certifica-te de que colocas o "interruptor de silêncio" situado na lateral do dispositivo, mesmo por cima dos botões de volume, no modo com som.

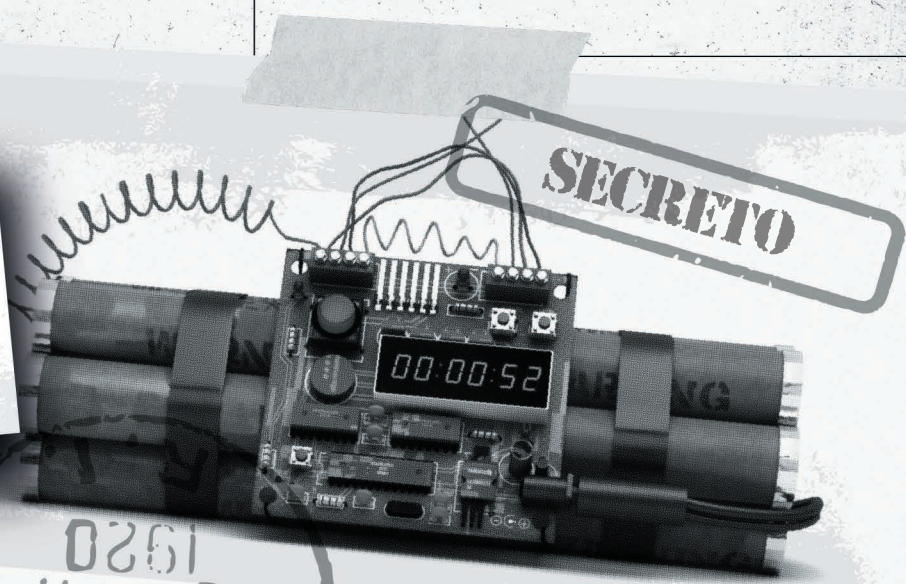





# Missão de Treino

01

05

**CONFIRMADA**

- Fácil/ [REDACTED]
- Máx. 10 mins
- 2-4 jogadores
- Tesouras, canetas, papel.

Esta é uma missão bastante fácil, que te apresenta as noções básicas da ESCAPE TEAM. Se não a conseguires completar a tempo, nem penses em desativar uma bomba de verdade...

[REDACTED]

832982-3248072390  
ESCAPE TEAM-23486



**IDIOTA!**

Esta bomba é desativada em TRÊS FASES. Aposto que nem passas a primeira. Mas se queres mesmo tentar, força aí. Cada um dos meus enigmas leva a um CÓDIGO DE CINCO DÍGITOS. Se achares que resolveste uma fase, introduz o código na aplicação e confirma-o, premindo OK.\*

\*Se introduzires o código errado, terás uma penalização de tempo, claro! Tique-taque, tique-taque!

X = ..... - - - - -





# Missão de Treino

02

05

On Monday, we  
arrived at the  
house of the  
Missão de Treino  
team. They are  
training for the  
upcoming event.  
The team consists  
of several members  
who are dedicated  
to their training.  
They have been  
working hard for  
weeks and are  
looking forward  
to the competition.  
The training is  
very intense and  
they are all  
determined to  
win.

481.7900  
CARTÃO DE  
CARTÃO DE  
CARTÃO DE

12 121

Til by

Fase  
Um



L'Album de Lingerie et de Travaux pour Dames (3<sup>e</sup> édition)  
est indispensable dans chaque famille (voir annonce ci-...)

11141  
Petit chapeau très élégant en satin  
gris orné de haut bord rose et  
bleu.

CONSULTATIONS DU DOCTEUR  
M. L. LION  
Le docteur L. Lion, spécialiste en  
général, reçoit les malades de  
10 heures à 6 heures, tous les  
jours, à son cabinet, 10, rue de  
la Paix, Paris.

PR  
"LION"  
Société An  
LE LION BLANC  
LESSIVE  
sans chlore, sans acide  
SUPPRIME  
l'écrouissage  
du SAVON  
NETTOIE  
et BLANCHIT  
le linge  
Produit de LION





# Missão de Treino

Fase Dois

Y = - - - - . - - - -

N - -  
 O - - -  
 P - - -  
 Q - - - -  
 R - -  
 S - -  
 T -  
 U - - -  
 V - - -  
 W - - -  
 X - - -  
 Y - - -  
 Z - - -

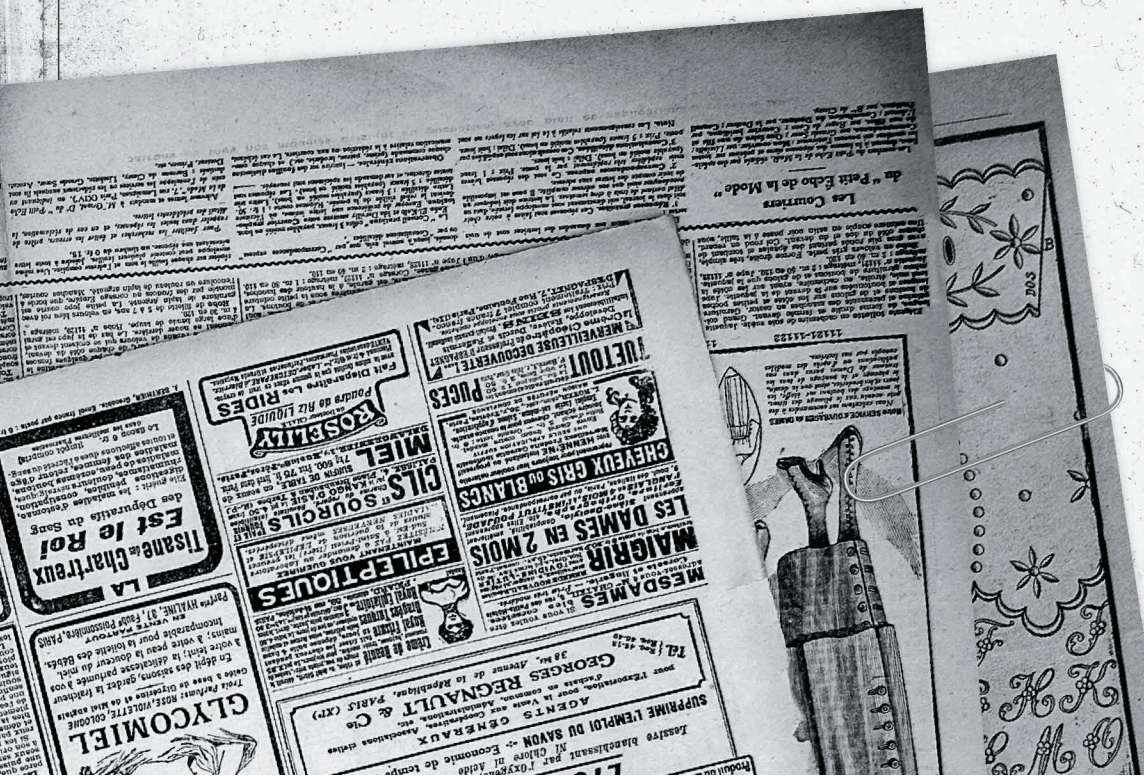
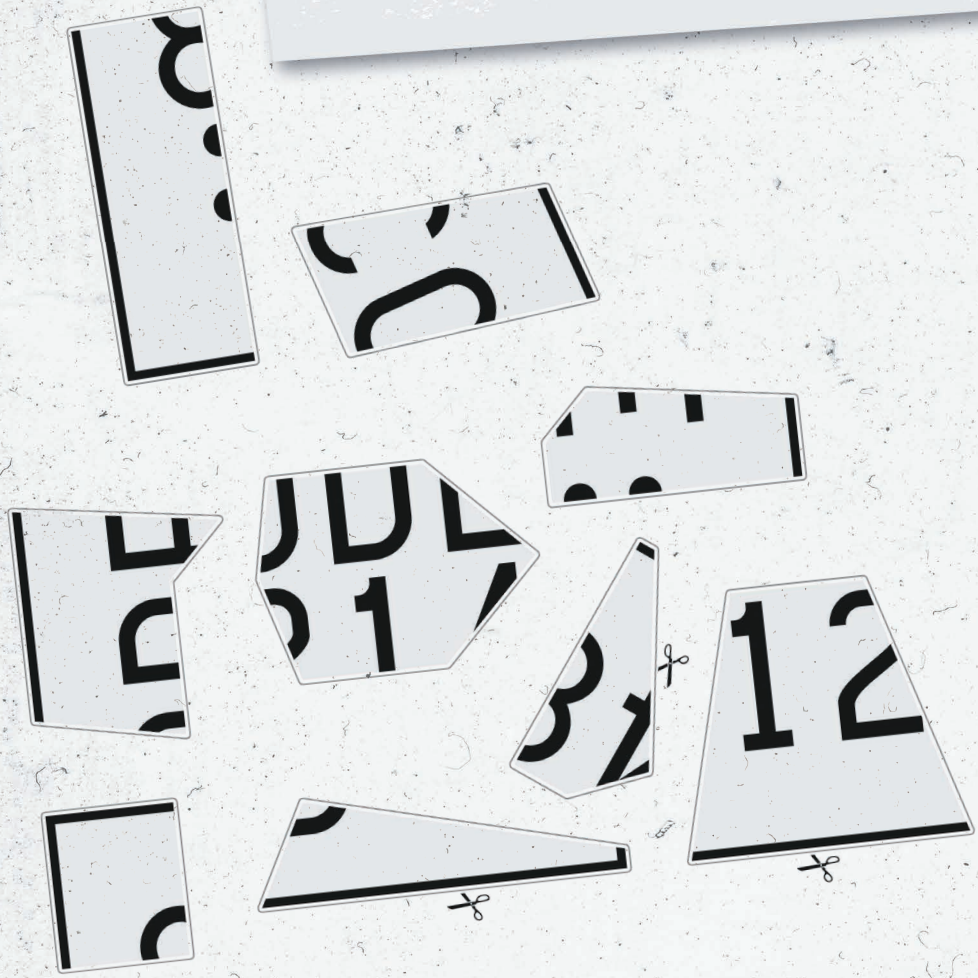



# Missão de Treino

04

05

A ..  
B ....  
C .....  
D ...  
E .  
F .....  
G ...  
H .....  
I ..  
J .....  
K ...  
L .....  
M ..



$(x-1)^k - \frac{1}{(x-1)^k} - 4(x-1)^{-\frac{1}{(x-1)^k}} + \frac{1}{(x-1)^k}$

$\int \delta_c(\phi(x,y)) |\nabla(\phi_r(x,y))| dx dy$

Vertical line

$y=f(x)$

$\sum$  bonds

$P$ ,  $Q$ ,  $P \& Q$ ,  $P | FF \sim Q$ ,  $FALSE$

In  $(\Delta)$  is the intersection of  $f^{-1}(c) \cap \partial_0$   
 $\Delta(c) = \bar{b}_0$   
 $y_1, y_2 \in C \{c_0\}$  satisfy  $\Delta(y_1)$   
and only if there are elements  $a$   
 $y_1 = f(a), y_2 \in P(\partial)$   
 $B \{b_0\}$  is the pullback of  $A \{f\}$

**X**

**21610**

Fase  
Três

**Y**



# Missão Bónus

Somos a **@playescapeteam** no Instagram e gostaríamos muito de ver publicações tuas a mostrar o quanto te estás a divertir com a Escape Team! Também podes enviar o link da tua publicação para **mission@escape-team.com** Nós retribuirmos o favor enviando-te seis códigos de oferta para a Missão 05: Metro - um para ti e cinco para os teus amigos! (Atenção: os códigos de oferta só (!) funcionam em dispositivos Android, não em iPhones e iPads. Por isso, se utilizas iPhone, está na hora de convidares amigos que tenham telemóveis Android!)

001-006



**ESCAPE**  
TEAM

██████████  
██████████

---

832982-3248072390-23486  
ESCAPE TEAM-2348623-234

002-006



**ESCAPE**  
TEAM

██████████  
██████████

---

832982-3248072390-23486  
ESCAPE TEAM-2348623-234

003-006



**ESCAPE**  
TEAM

██████████  
██████████

---

832982-3248072390-23486  
ESCAPE TEAM-2348623-234

004-006



**ESCAPE**  
TEAM

██████████  
██████████

---

832982-3248072390-23486  
ESCAPE TEAM-2348623-234

005-006



**ESCAPE**  
TEAM

██████████  
██████████

---

832982-3248072390-23486  
ESCAPE TEAM-2348623-234

006-006



**ESCAPE**  
TEAM

██████████  
██████████

---

832982-3248072390-23486  
ESCAPE TEAM-2348623-234

autres sur la partie bon  
Missions spéciales. Les codes  
produite se fait dans le menu  
sable. Les dates sont bornes  
par une date, puis ensuite  
il délivre au restaurant à l'ap  
certaines missions sont à  
travail se fait avec de l'ob  
"Cartes-Missions, la table  
table; le table de 12 bob  
CUTRAGES.  
place possédant un panneau  
et et son réseau. (1000)





# Missão 01

## Estação Central

01

06

**CONFIRMADA**

- Fácil/ [redacted]
- Máx. 15 mins.
- 2-4 jogadores
- Tesoura, canetas, papel.

Esta missão testa as tuas capacidades de trabalho em equipa. Investiguem juntos, verbalizem o que estão a pensar, mantenham-se calmos - e não terão problemas com esta bomba.

[redacted]

82-3248072390  
E. TEAM-23486

# The Old Newspaper

SECTION 4

Fase Um

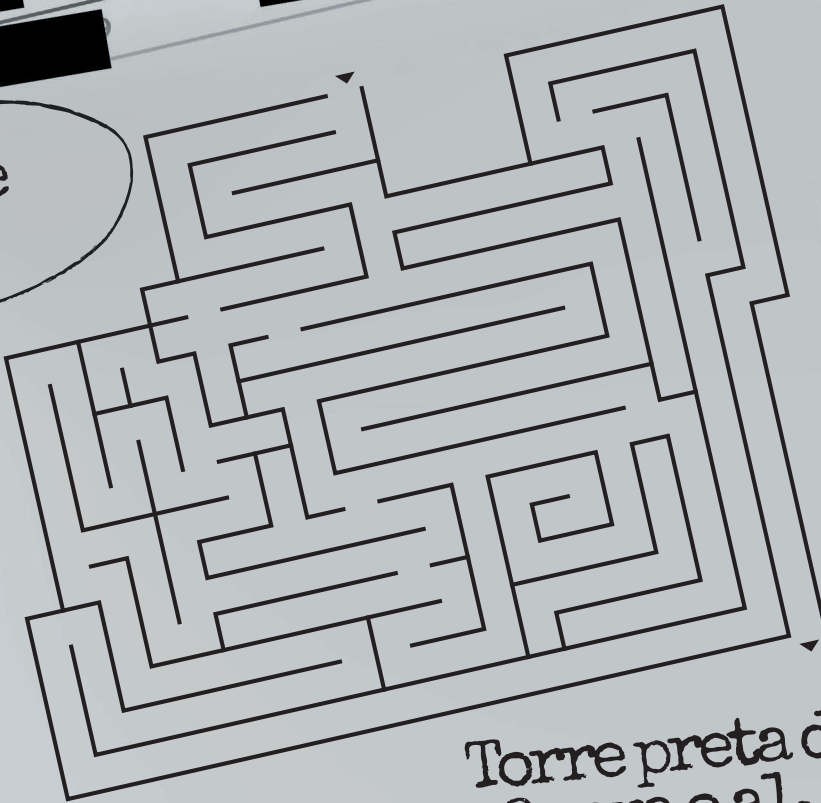

Torre preta do a2 para o a1.

LOKOMOBILE







## Fase Três

O código é constituído pelos dígitos 0, 3, 4, 5 e 8. Mas... qual será a ordem? 04 está à direita do 5, mas não necessariamente ao seu lado. Já o 0 e o 5 têm uma distância máxima entre si. 03 está entre os dois números que habitualmente o sucedem. Os dois dígitos da direita somam o mesmo número que os dois dígitos da esquerda. Rainha branca do b3 para o b5. Bispo preto do f7 para o g6.

Não te esqueças:  
O Gamma sobre o  
Kappa e o Epsilon  
sobre o Beta.

Considera sempre  
o outro lado.



# Missão 01: Estação Central

## Fase Quatro

Começando a Norte, seguindo o relógio: Quantas estrelas existem nos braços da estrela supernova?

Torre preta do c2 para o c1  
 Bispo branco do h3 para o g4  
 Bispo preto do h7 para o f5  
 Rainha branca do a4 para o c4  
 Torre preta do c1 para o b1  
 Bispo branco do g4 para o f3  
 Bispo preto do f5 para o e6  
 Torre branca do h1 para o e1  
 Torre...





# Missão 01: Estação Central

05

06

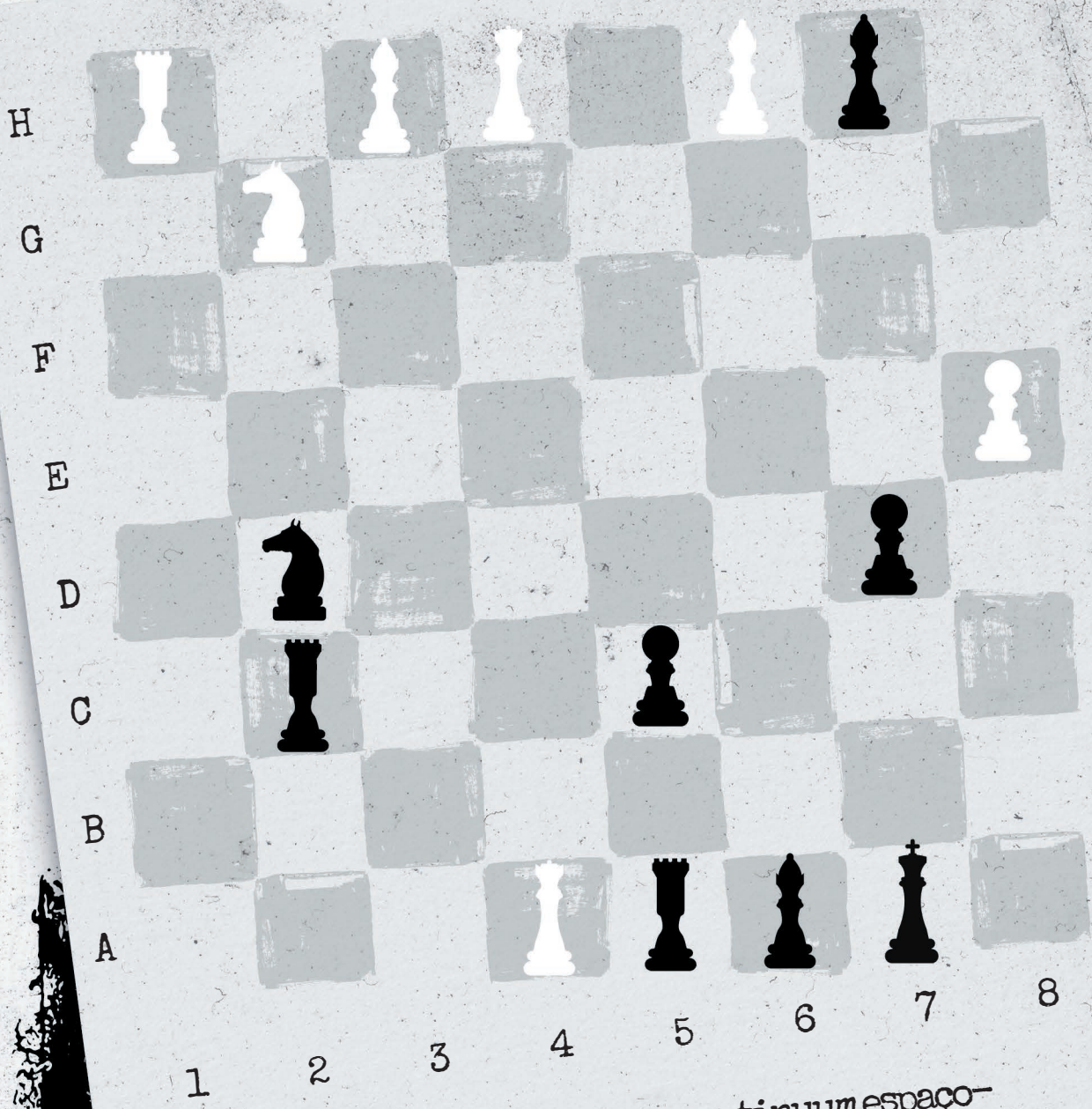

Dobra temporariamente o continuum espaço-tempo das seguintes formas: Eta sobre o Iota, Alpha sobre o Zeta, Lambda sobre o Delta.



# Missão 01: Estação Central

06

06



- ... preta do b1 para o b2
- Rainha branca do c4 para o b3
- Bispo preto do e6 para o f7
- Bispo branco do f3 para o e4
- Torre preta do b2 para o a2

...





# Missão 02 Terminal

01  
06

**CONFIRMADA**

- Fácil/ [redacted]
- Máx. 20 mins
- 2-4 jogadores
- Tesoura, canetas, papel.

Uma missão urgente que obriga a trabalhar em conjunto e a manter a concentração, apesar de toda a pressão. Não te distraias e trabalha atentamente para encontrares a solução.

[redacted]

[redacted]

832982-3248072390  
ESCAPE TEAM-23486

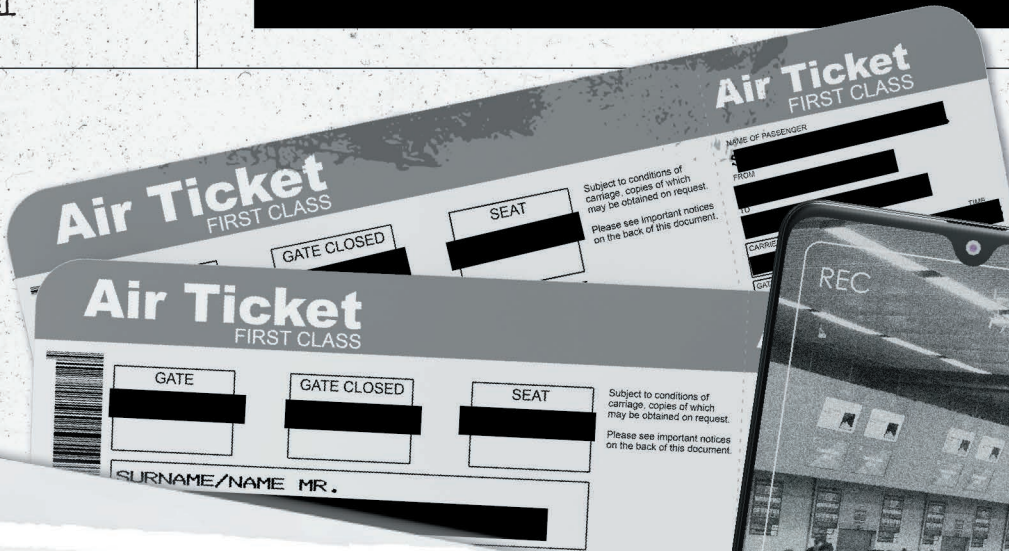

Fase Um

Não precisas de vir com quatro pedras na mão,





# Missão 02: Terminal

02

06

Fase  
Um

Se não tens um bom coração,  
escusas de ser afoito.

Fase  
Quatro

Q  
M  
A  
B



Nota para mim próprio:

Se não houver nada escondido nas entrelinhas,  
é nas palavras que tudo se revela.



# Missão 02: Terminal

03

06

Fase Um

Não me faças dói-dóis.

Afinal, não sou qualquer um.

Fase Quatro

(coração, M, triângulo, Mestranho, 8?)

Air Ticket  
FIRST CLASS

Air Ticket  
FIRST CLASS

Air Ticket  
FIRST CLASS

Air Ticket  
FIRST CLASS







# Missão 02: Terminal

05

06

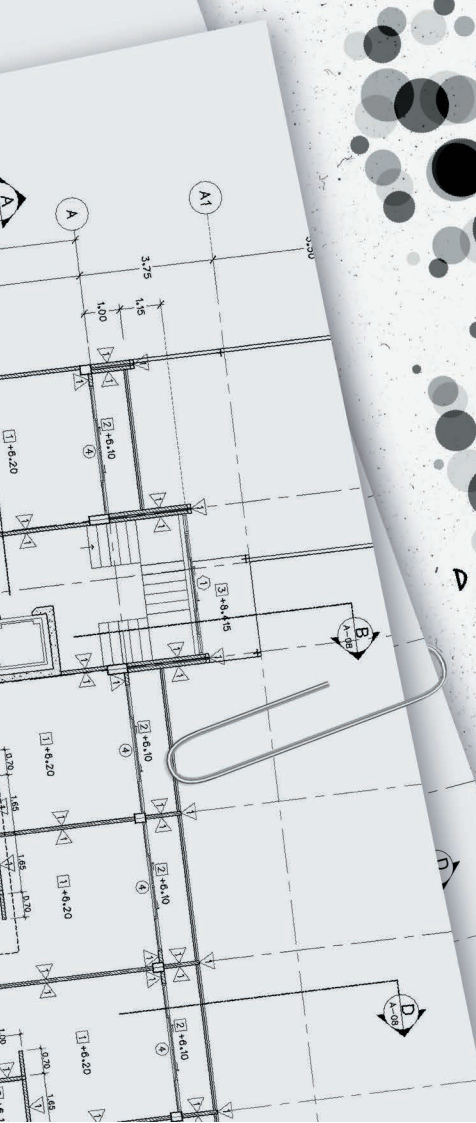
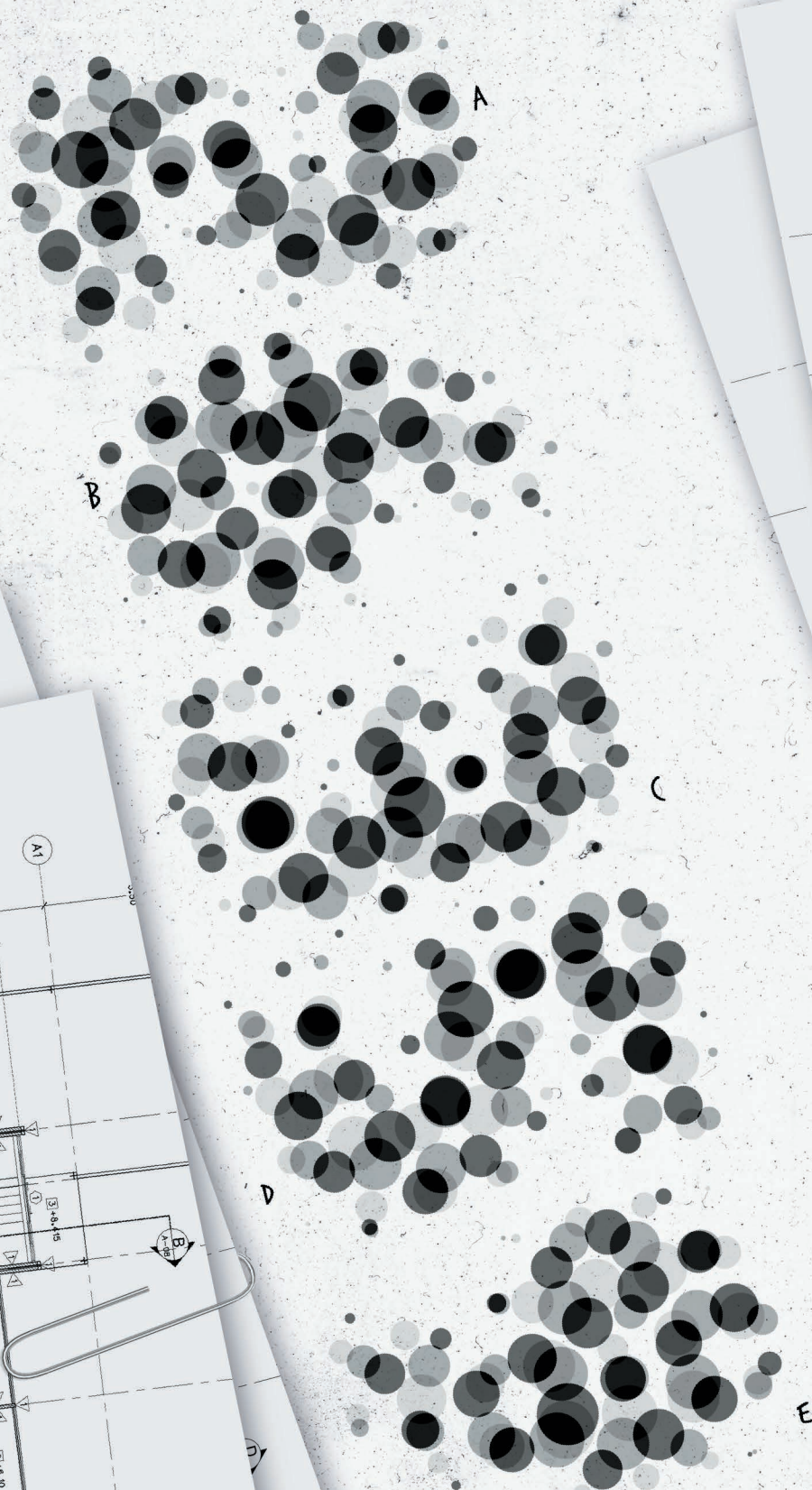

Fase Três

ABCDE.  
Tal como na Fase 2.



# Missão 02: Terminal

06

06

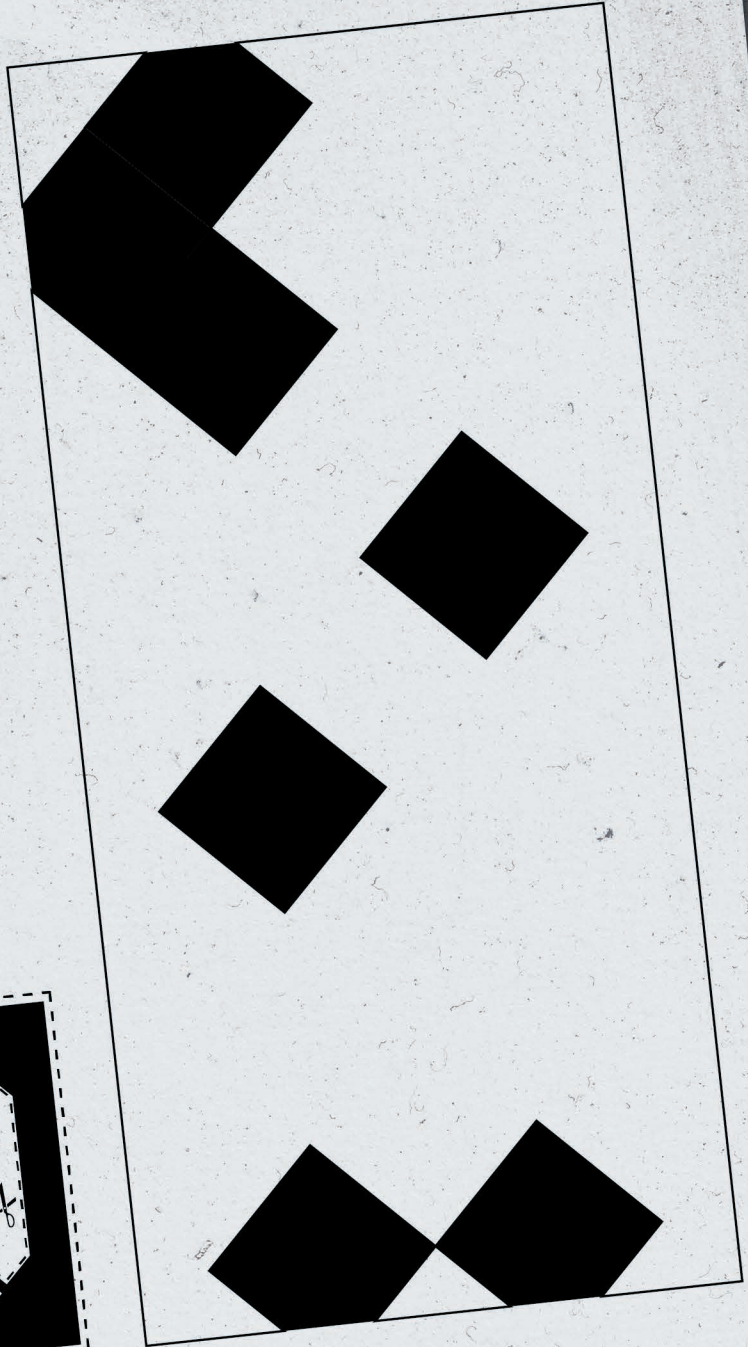

Fase Cinco

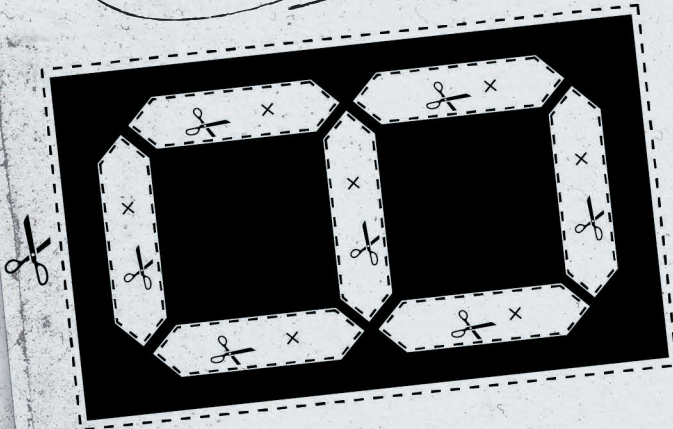





# Missão 03

## Elevador

01  
07

**CONFIRMADA**

- ██████** Difícil/  
**██████**
- Máx 30 mins
- 2-4 jogadores
- Tesoura, canetas,  
papel.

Esta missão é altamente exigente e requer diferentes competências. Com sorte, tens uma boa equipa disponível para a executar. Não desistas. Juntos, vão conseguir.

████████████████████  
████████████████████

32-3248072390  
ESCAPE TEAM-23436

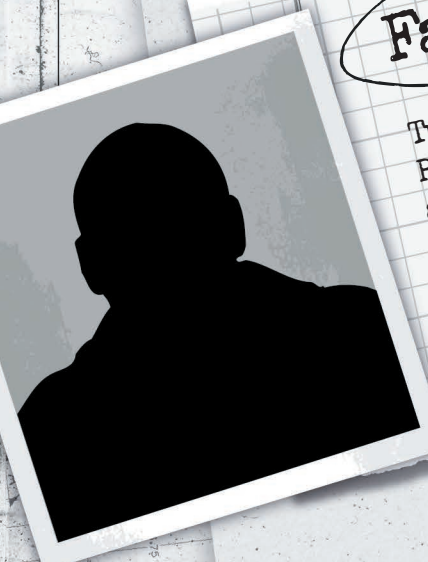

### Fase Um

Tu outra vez! Parece que estás entediado!  
Porque não tentas um destes enigmas de Sudoku,  
antes que te aborreças de morte...

████████████████████  
████████████████████



4	1			6	5			7
E		6			7	4	8	
2		7	4	9				6

3		1	5	A			7	2
	9			4	2	3		8
1		8	6		C		2	9
	2			1	8	6	4	
6	B		3				1	



# Missão 03: Elevador

02

07

## Fase Dois

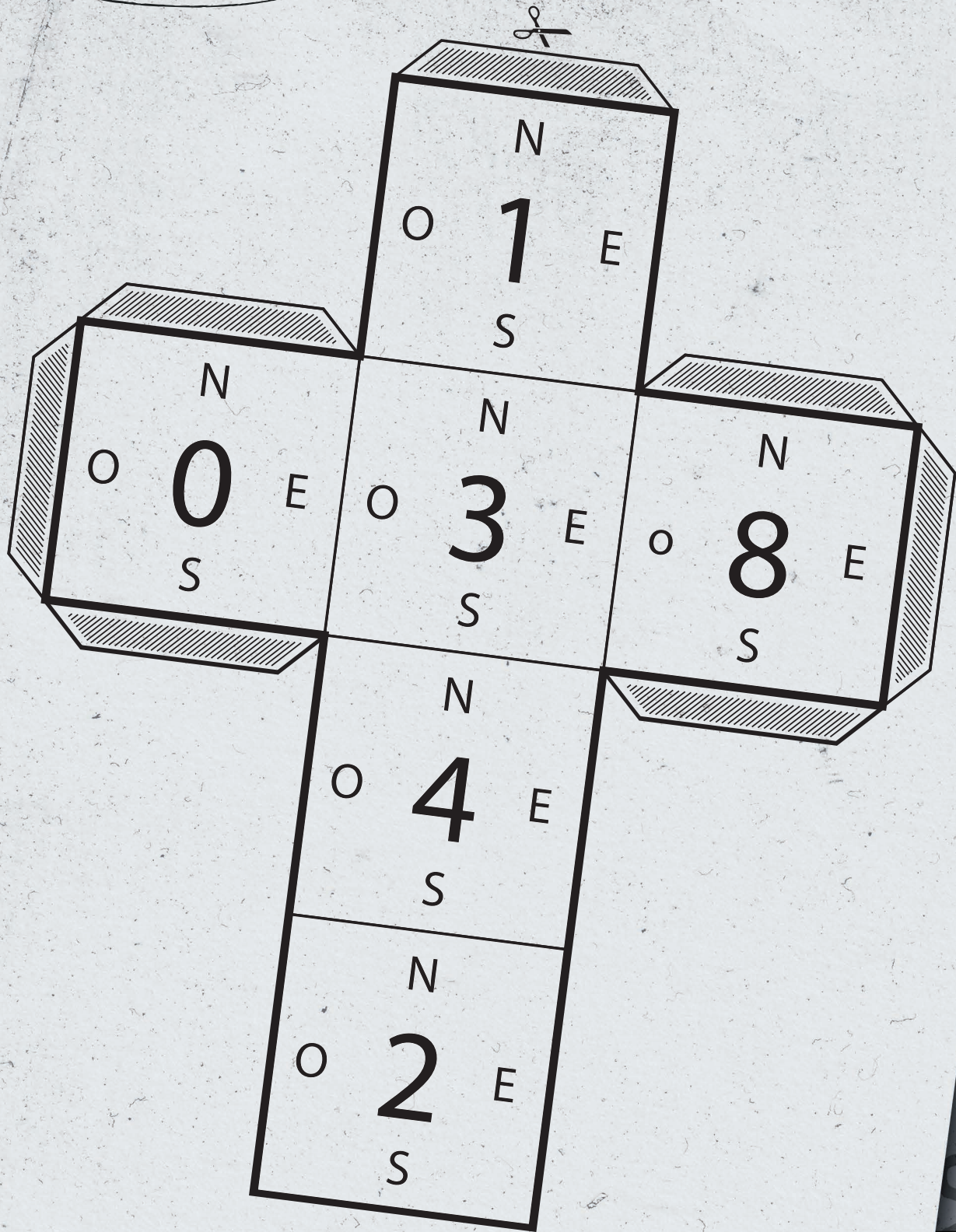



# Missão 03: Elevador

03

07

Pousa o cubo terminado. O 8 deve estar virado para o teto. O norte deve estar a apontar na direção oposta à tua. Roda o cubo  $90^\circ$  no sentido dos ponteiros do relógio. Inclina-o para o lado que está a oeste. O número virado para cima é o A. Gira o oeste para longe de ti. Inclina o cubo para norte, duas vezes. Inclina-o duas vezes para este e depois para oeste. Qual é o número que está agora na parte de baixo do cubo? É o B. Gira o sul para a direita. Inclina o cubo para o lado esquerdo. C é a soma dos números que estão visíveis no lado esquerdo e direito do cubo. Inclina o cubo de forma a esconder o 4 que está debaixo do cubo. Partindo do número que agora está virado para cima, qual é o número que está um passo para oeste e mais um passo para este? Este número é o D.



1. Quando a lua estiver em Urano e o sol a Sudoeste, olha para Este.

2. Quando a água estiver em Neptuno e os trovões soarem a Norte, olha para Oeste.

3. Quando o Sol estiver em Marte e a Lua a Sudeste, olha para Sul.

4. Quando a Lua estiver em Mercúrio, e a água a Oeste, olha para Este.

5. Quando a Terra estiver a Norte e a Lua em Marte, olha para Sul.







# Missão 03: Elevador

## Fase Três

J = C   V = R   F = B   W = M   A = D   G = A   Z = U

Z I X O K Z F

C = A   Z = L   D = B   E = C   X = U   Z = Q   O = H

G R Q K V V P

O = X   W = P   S = U   D = L   W = L   U = S   M = A

C V G L Z E Q

L = Q   D = B   Z = U   J = Q   R = Q   V = L   K = Q

I V T L F Y C

D = Q   W = P   Z = R   R = U   Z = D   O = R   L = J

G L V Q W B V

E = M   V = L   H = A

J O Z

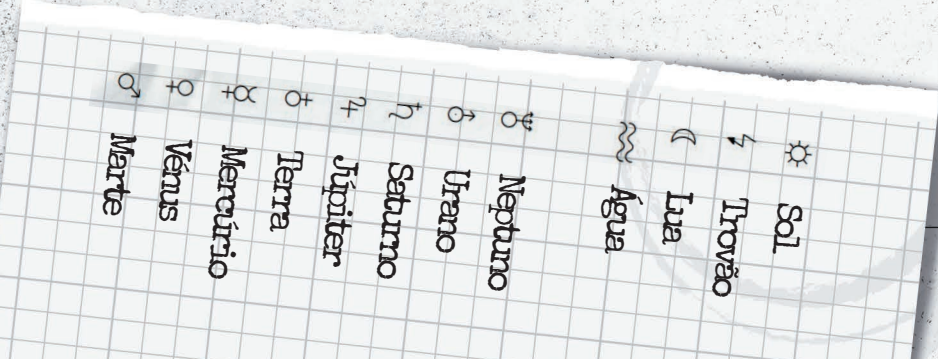
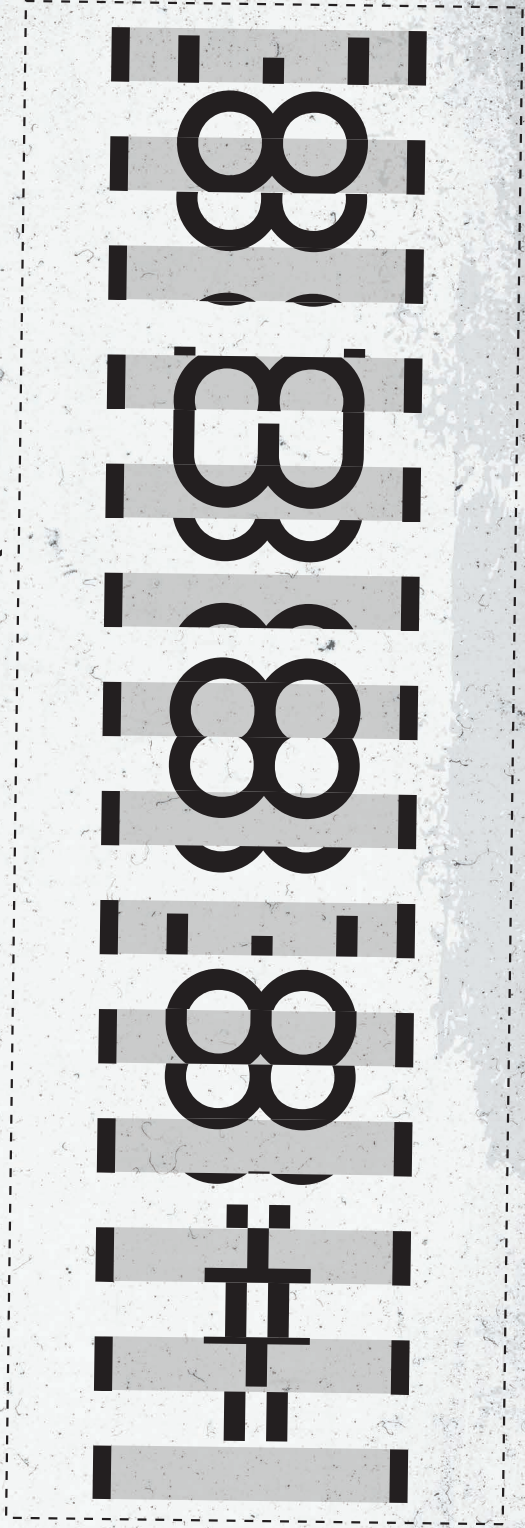



# Missão 03: Elevador

06

07

Fase Cinco

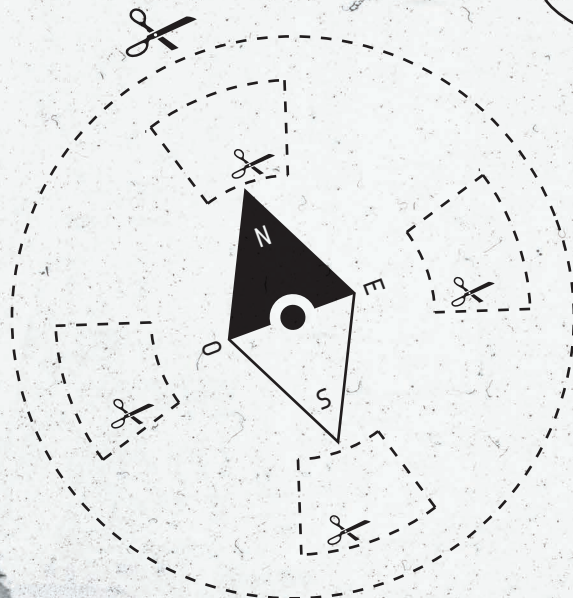
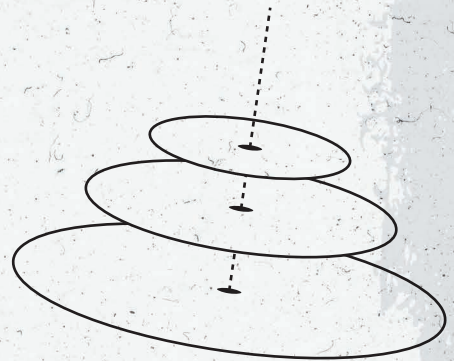
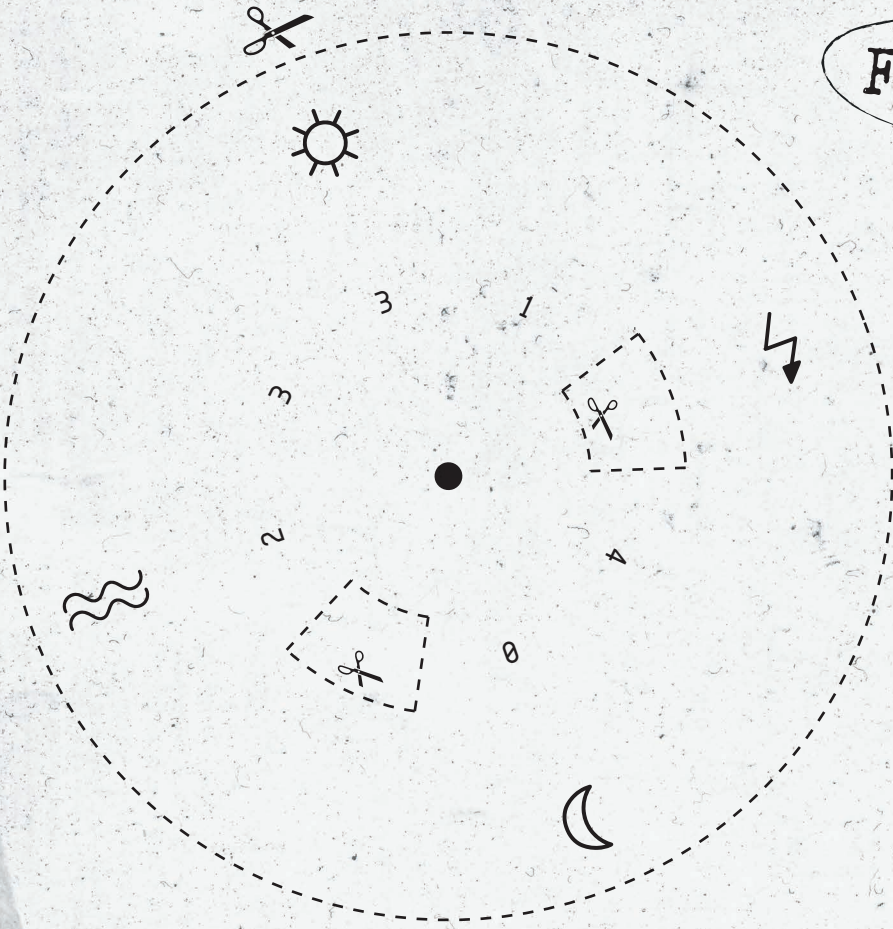



# Missão 03: Elevador

07

07

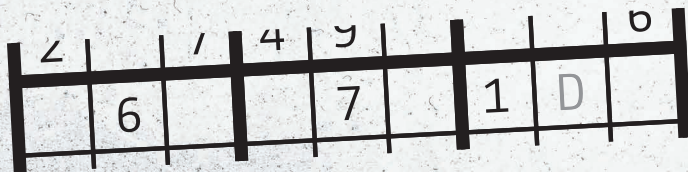
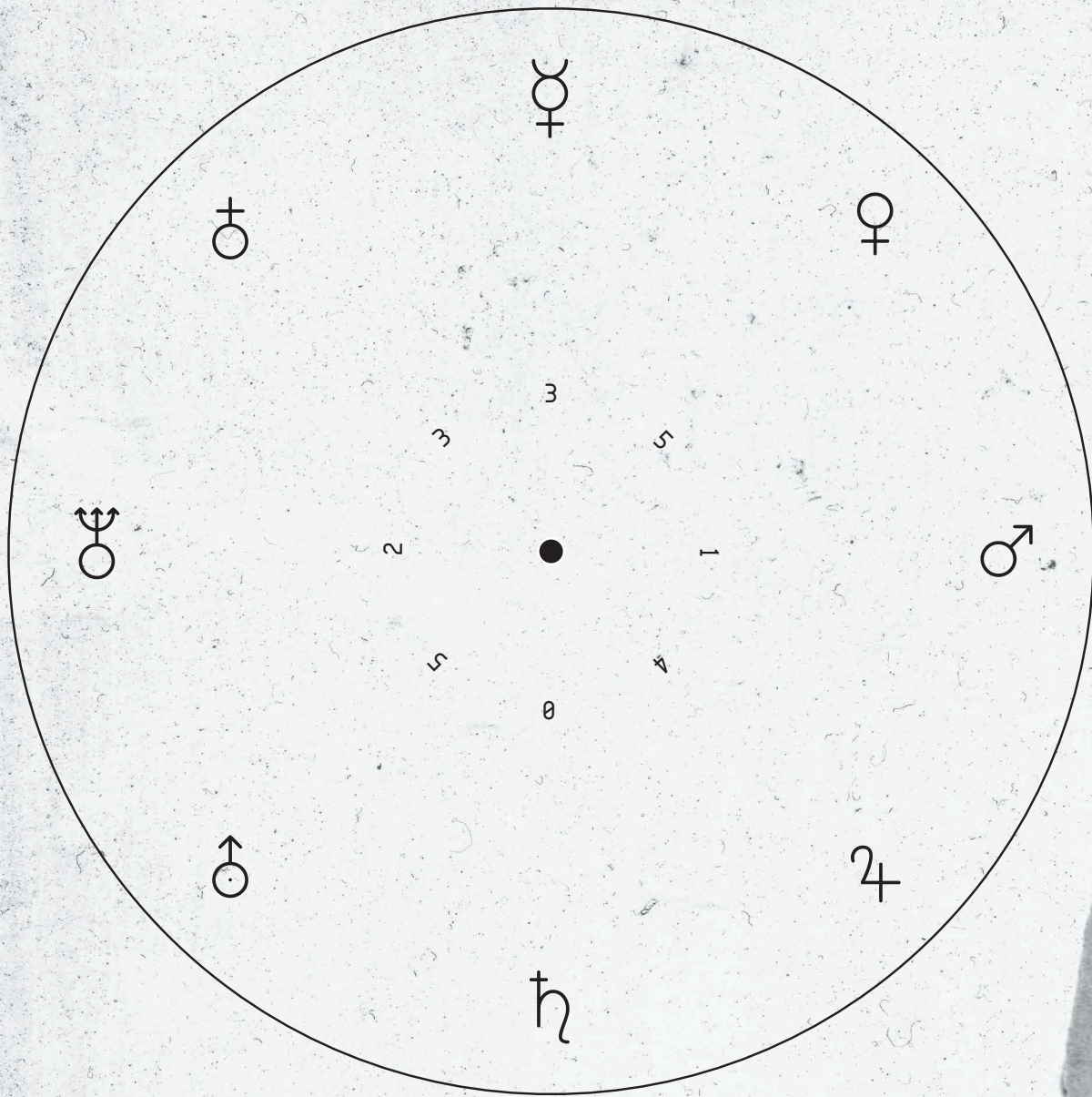





# Missão 04

## Montanha-russa

01

07

**CONFIRMADA**

- ██████** Dificil/██████
- Máx. 30 mins
- 2-4 jogadores
- Tesoura, canetas, papel.

Uma missão cheia de ação que exige raciocínio aguçado, rapidez e trabalho de equipa inteligente. Dá tudo por tudo para resolver os enigmas do maníaco antes que passageiros inocentes percam a vida.

████████████████████  
████████████████████

832982-3248072390  
ESCAPE TEAM-23436



Fase Um

!      8      13      14      18      20      29      30



# Missão 04: Montanha-russa

02

07

## Fase Dois

nted Aug. 16, 1898.

2 Sheets—Sheet 1.



*invertor:  
in. Prescepts  
in. Prescepts*

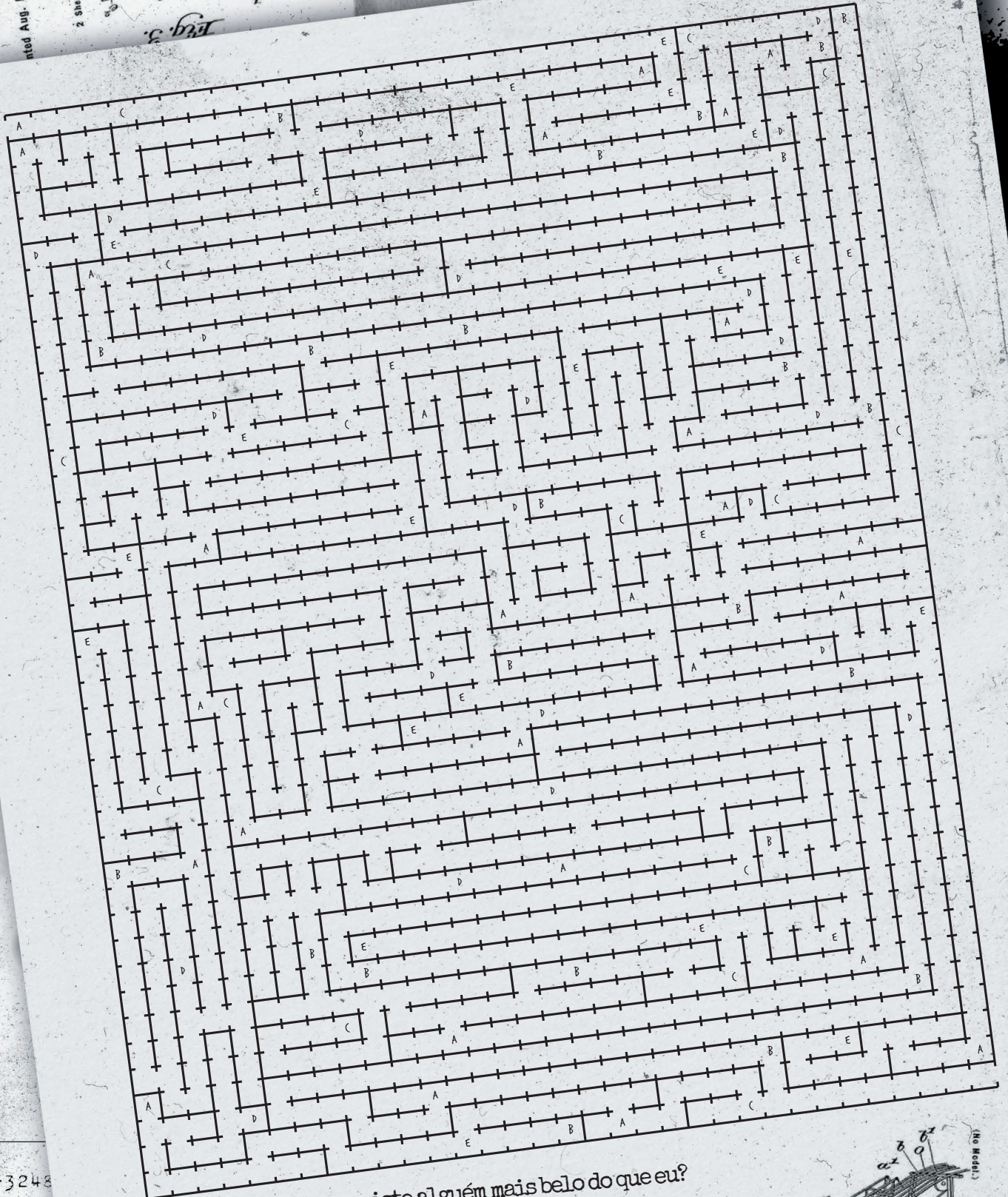

... existe alguém mais belo do que eu?

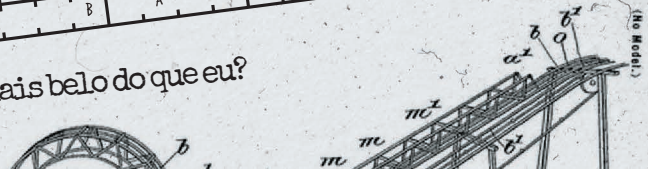



# Missão 04: Montanha-russa

Fase  
Três

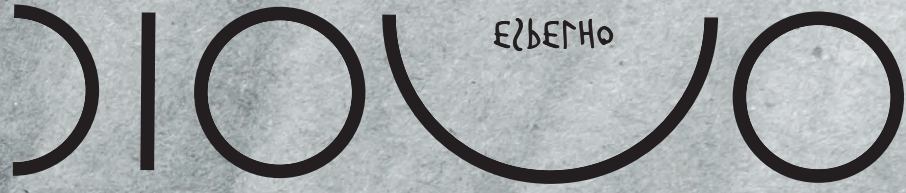

Há coisas que só se formam  
sob pressão.

332932-3248  
ESCAPE TEAM





# Missão 04: Montanha-russa

04

07



196  
ADN  
ON

Fase  
Cinco

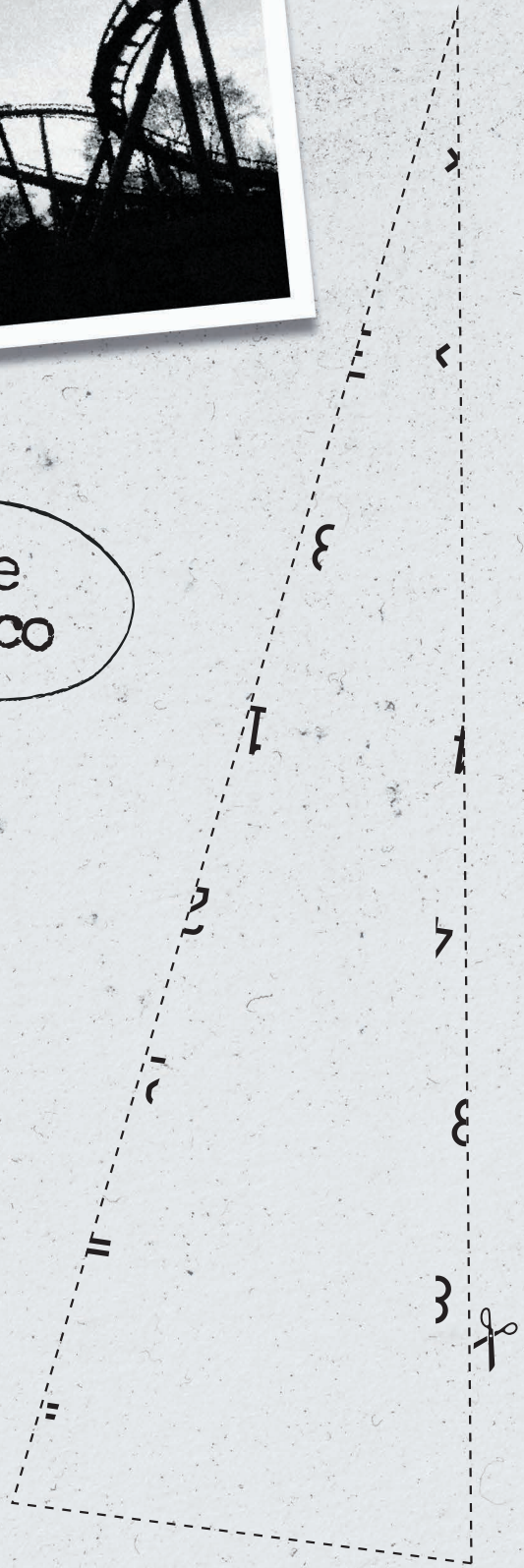



# Missão 04: Montanha-russa

05

07

Fase Quatro

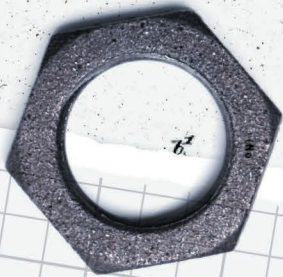

Estás no ritmo?

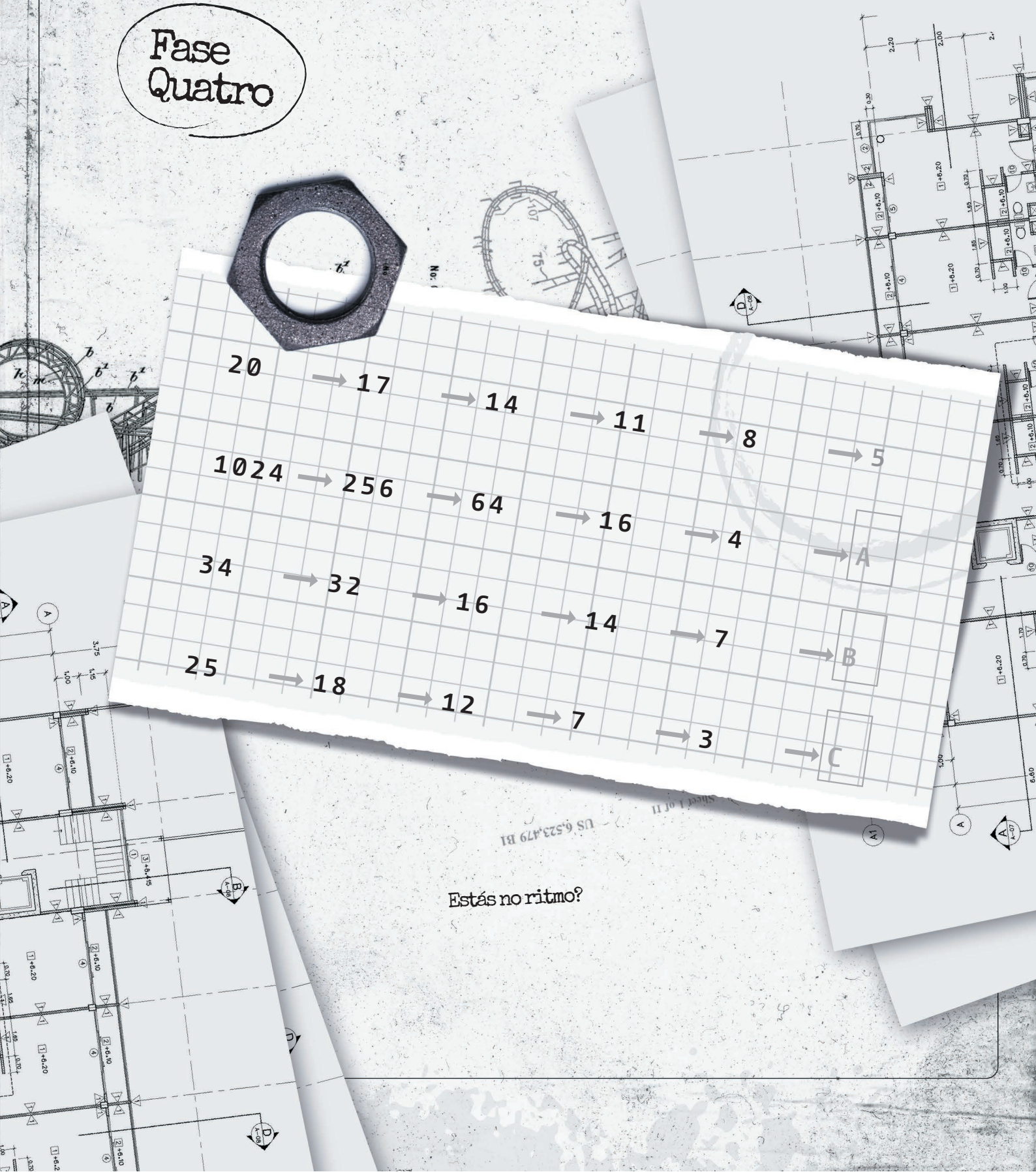



# Missão 04: Montanha-russa

06

07

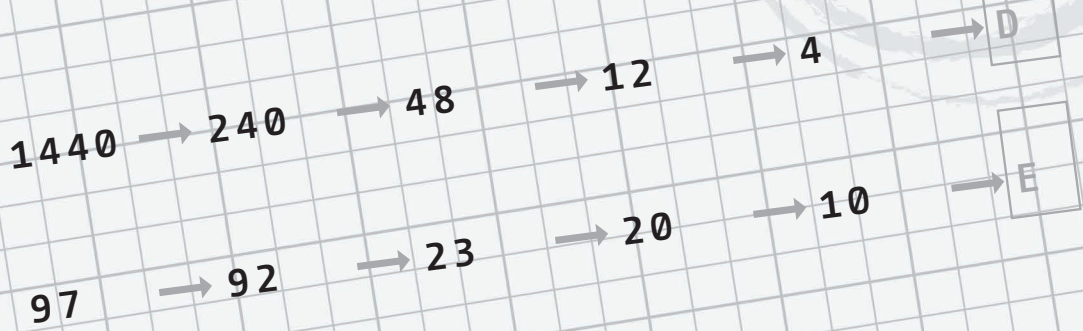

Não dobras a não ser  
que te digam.



# Missão 04: Montanha-russa

07

07



27. 19. 22. 23. 27. 2. 5. 6. 9. 1. 16. 12. 25. 30.



3. 10. 21. 24. 30. 4. 7. 15. 26. 28.

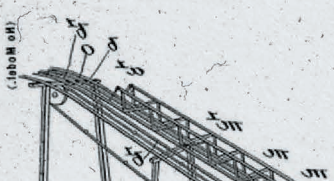

20  
30  
DEC 2  
UIDA

NO. 0001184





# Missão 05

## Metro

01

06

**CONFIRMADA**

- ██████** Dificil/  
**██████**
- Máx. 30 mins
- 2-4 jogadores
- Tesoura, canetas,  
papel

Uma missão complicada com um prazo apertado. Vais precisar de diferentes habilidades para conseguires acabá-la a tempo. Só com trabalho de equipa coordenado de forma inteligente conseguirás sair desta situação perigosa...

832982-3248072390  
ESCAPE TEAM-23486



Fase Um



ATAQUE, PATIFE, TREM, ELITE, LOUCO, TEMOR, BILHETE, ENTRAR



# Missão 05: Metro

02

06

PERDER, RISTE, AVISO, RAZAO, EMBOSCADAS, ESCAPE, MISSOES

## Fase Dois

|   |     |   |   |
|---|-----|---|---|
|   |     |   | ? |
|   |     |   |   |
| 4 | 2 ✓ | 6 | 9 |

|   |   |   |   |   |
|---|---|---|---|---|
| E |   |   |   | ? |
|   |   |   |   |   |
| 9 | 3 | 5 | 3 |   |

Vê a luz.

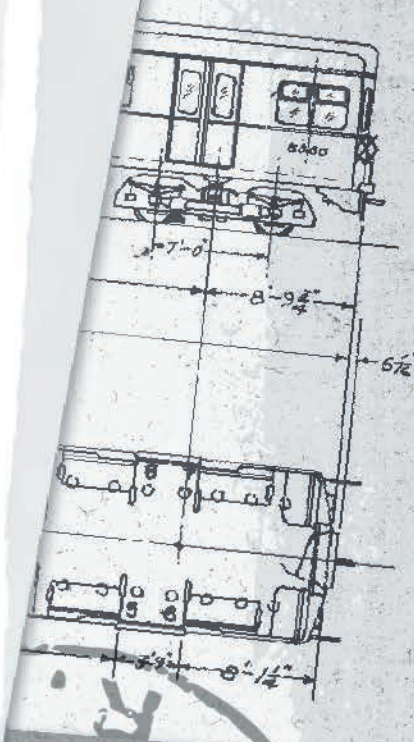

Small text fragments from a newspaper or document, including words like "Operações", "Banco", and "Wieg".

Collage of newspaper advertisements and text. Visible text includes:

- BIDEE** (Banco de Via Clonada)
- ROSENDA**
- WIEG**
- CIGS**
- ЕБИЕПТОНЕЗ**
- ES 10 20**
- ГЯ**
- ГЯСОВИЕТ**



# Missão 05: Metro

03

06



05.1.43-19

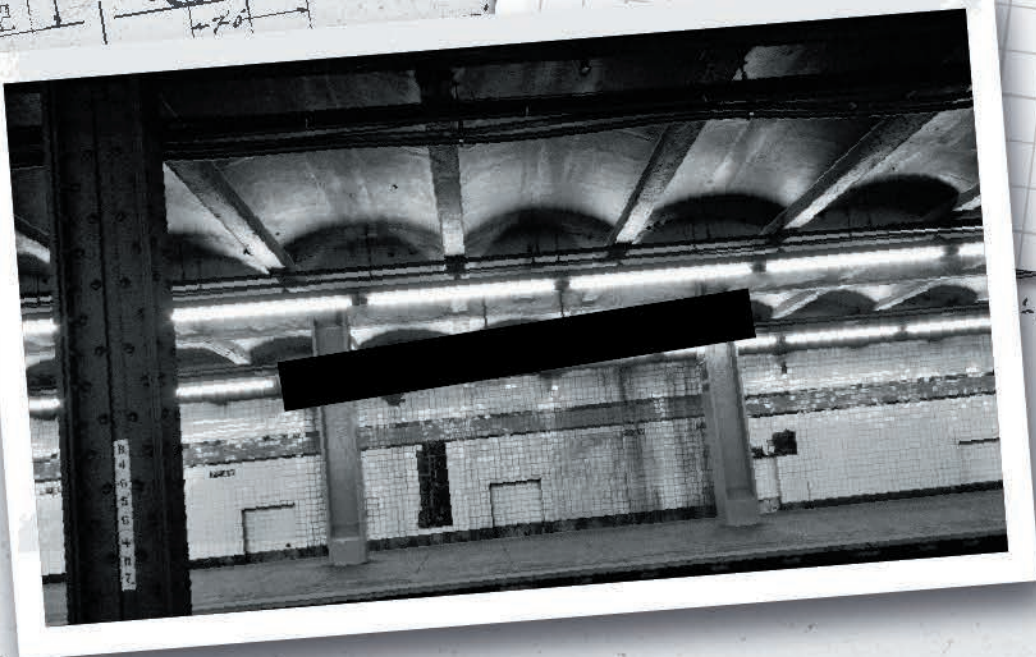
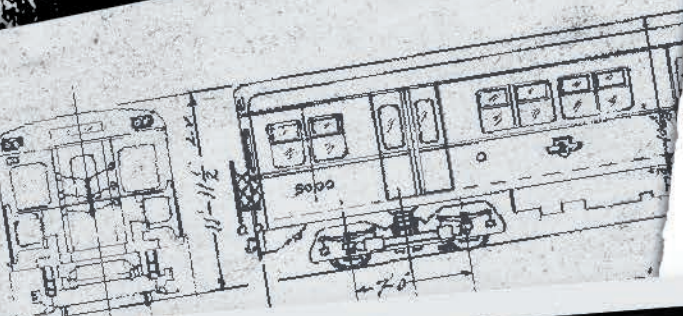
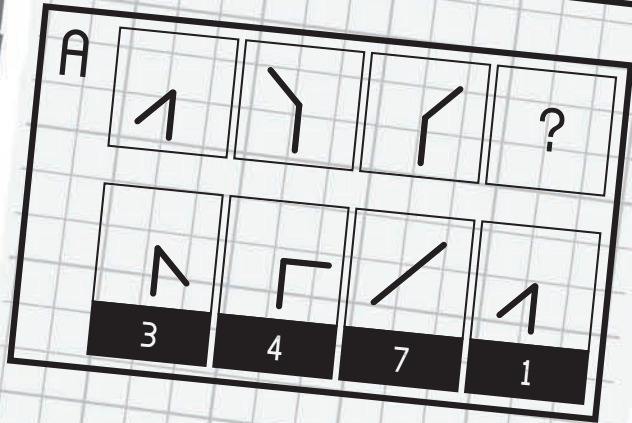
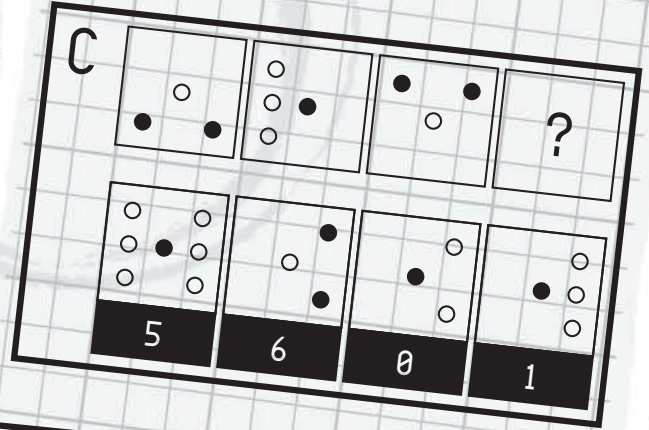

PRO

EXPRESSAR, ENTEDIADO, LETTURA, RAI0, BLOQUEAR



# Missão 05: Metro

04

06

Fase Três

**D**

|   |   |   |   |
|---|---|---|---|
|   |   |   | ? |
|   |   |   |   |
| 8 | 2 | 1 | 4 |

**B**

|   |   |   |   |
|---|---|---|---|
|   |   |   | ? |
|   |   |   |   |
| 2 | 4 | 8 | 7 |



# Missão 05: Metro

05

06

ك ك' ل ن و ز

ح + د و ر } ∇

Fase Quatro



# Missão 05: Metro

06

06

## Fase Cinco

ACTFNMMXYBCBCM XF EFF SEGUHJ  
DHMEEWGMJKLFEIEIVBSUYEUKH  
JEATAQUERDARASC BYYNNTMEKY  
JAJDJDFNWFTRRS DLDSD EFB DGD  
VACBYEXTS BYTEOYDYDHFVFOAEY  
JYBFVCRYRBBWGN EGJRLGFASKPJ  
YEIUUIEAFAMSSRGIGDZECERD  
UTPERDERDEF AJDJBLOQUEARGA  
YJADWRYQFCMNMATICBIGADSPG  
YETEWAUAARUADTHHZASESAJMG  
FRIEUEETMS SUMSRUTII SASAPI  
ATFTZORUIDMOPVNZZTRHJDFZR  
ASESCAPEQLLNKJELITEMFDDSR  
ESALYCSDDLVLAXTWONDMRGAH  
OACOASLOUCONFHPRRTTIGSDI  
AJMSRSEENNSGHSRISTERGEMPZ  
IMLNLAIEASLZDFERIEDOFOTRU  
OHMUILTEMORULUSSUTAELIUI  
AOMEGSUZKIAMLSSSUTAELOIOH  
RROHFORUAUIMKLAIAIQDEOIOH  
MEPGJJAVISOFVLAIAIQDEOIOH  
HRPIUGGUMUEUAMIHMUUEKIPLL  
JPKHMGUFIVCIVOLRTMLERZSGL

